

— Operating Instructions —

Model Number LTS84B*H

© Copyright 2001, Alliance Laundry Systems LLC





www.comlaundry.com

Part No. 800975
August 2001

Operating Instructions

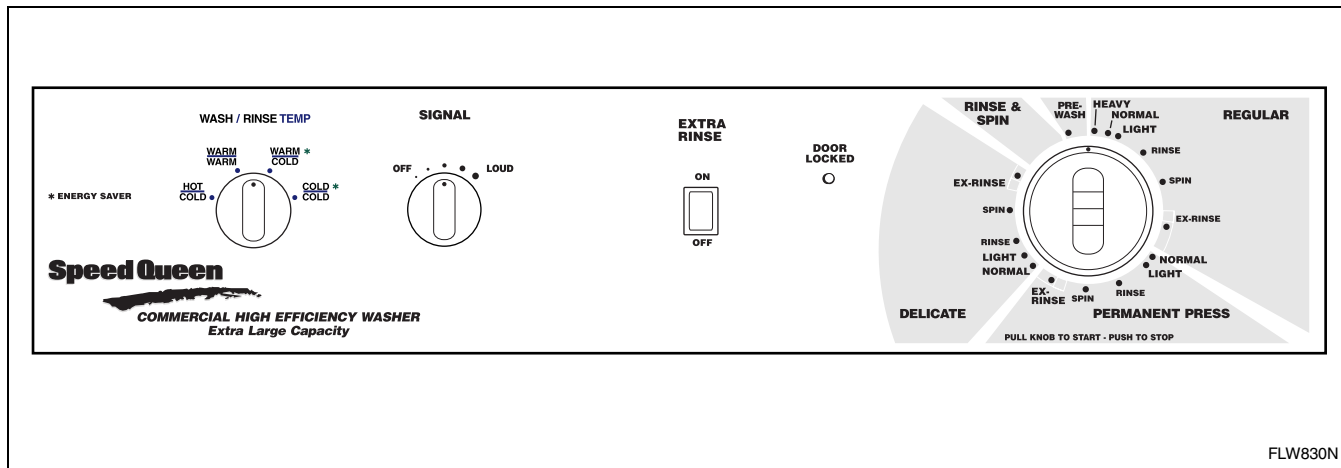
Operation



 **WARNING**

To reduce the risk of fire, electric shock, serious injury or death to persons, read the IMPORTANT SAFETY INSTRUCTIONS in the Use and Care Guide before operating your washer.

W018E

NOTE: Always follow manufacturer's care labels.

Determine Proper Cycle

REGULAR Cycle

Use for sturdy items, like play or work clothes, towels, T-shirts, etc. The wash time selection will depend on the type of fabric and the amount of soil. For the best results when cleaning heavily soiled items, use the prewash setting and a longer wash time (15 minutes maximum). Lightly soiled items require less wash time.

There are four settings in the REGULAR cycle – PREWASH, HEAVY, NORMAL and LIGHT. The prewash setting is for heavily soiled or stained clothing.

NOTE: Detergent should not be used during the PREWASH setting. Use a spot remover directly on stains when using this setting. Detergent should be added when the PREWASH setting ends.

PERMANENT PRESS Cycle

Use for permanent press items and synthetics. The wash time selection will depend upon the type of fabric and amount of soil. There are two settings in the PERMANENT PRESS cycle – NORMAL and LIGHT.

DELICATE Cycle

Wash delicate items usually washed before by hand on this cycle. There are two settings in the DELICATE cycle – NORMAL and LIGHT.

RINSE & SPIN Cycle

Use for items that only need to be rinsed. This cycle is also useful in ridding your washer of suds when too much detergent or regular sudsing detergent has been used.

NOTE: In some cases, the RINSE & SPIN cycle may not be enough to completely remove soap. In these cases, an additional RINSE & SPIN setting may be necessary.

Operating Instructions

To Wash Clothes

IMPORTANT: Before using your new washer, make sure the washer cord is plugged into a 120 Volt electrical outlet that has the proper grounding and polarity. Make sure the washer hoses are connected to the hot and cold water faucets, and that the faucets are turned on. Be sure the drain hose is not kinked and is inserted into a drain. Refer to the **INSTALLATION INSTRUCTIONS** for details of proper washer installation.

IMPORTANT: Prior to first wash, use an all-purpose cleaner, or a detergent and water solution, and a damp cloth to remove shipping dust from inside of washtub.

1. Get the clothes ready for washing. Empty pockets and cuffs. Sort items into separate loads. Pretreat stains and heavily soiled areas.

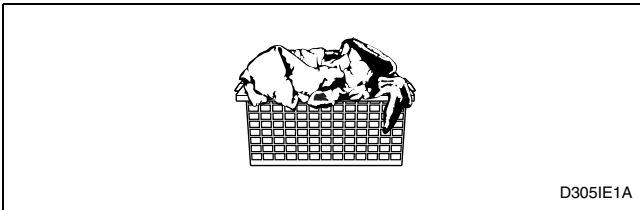

2. Measure and add **low sudsing detergent**, fabric softener, and bleach to the dispenser drawer. Refer to section on *Using Your Dispenser Drawer*.

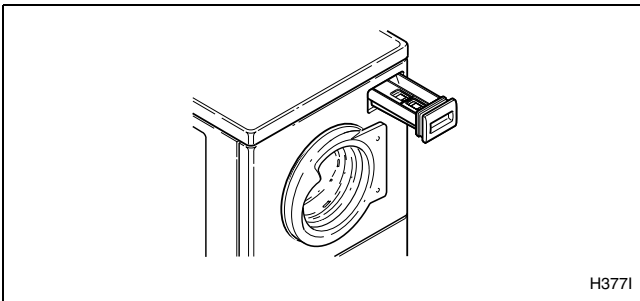

3. Load clothes into wash drum. Refer to section on *Load Sizes* in your Use and Care Guide.

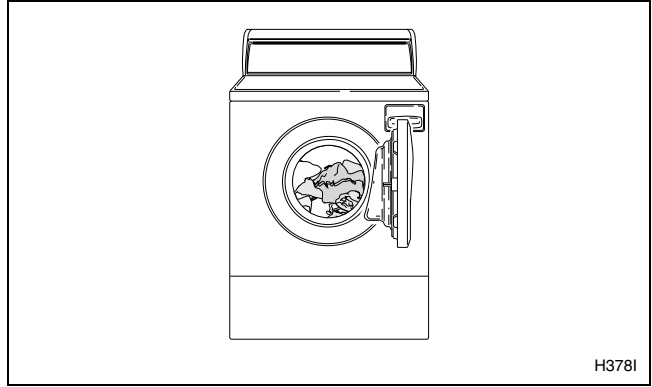

4. Close the loading door tightly. The washer will not operate with the loading door open.

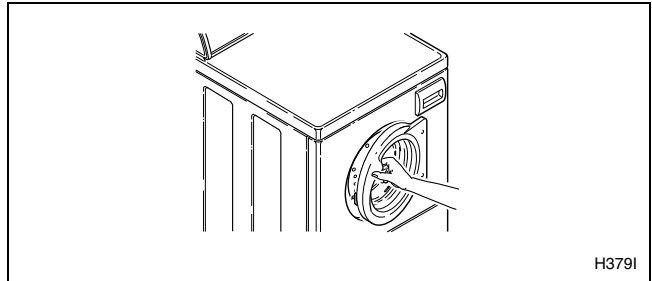

WARNING

To reduce the risk of serious injury, do not bypass the loading door switch by permitting the washer to tumble or spin with the loading door open.

W095

- Set WASH/RINSE temperatures.

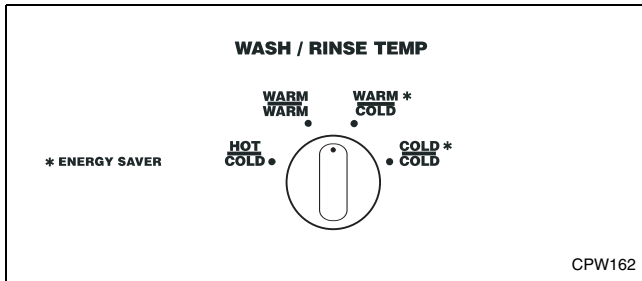

There are four WASH/RINSE temperatures available – HOT Wash/COLD Rinse, WARM Wash/COLD Rinse, WARM Wash/WARM Rinse, and COLD Wash/COLD Rinse.

Refer to the *Available Water Temperatures* section for the temperature that works best for your garments.



- Select EXTRA RINSE if desired.

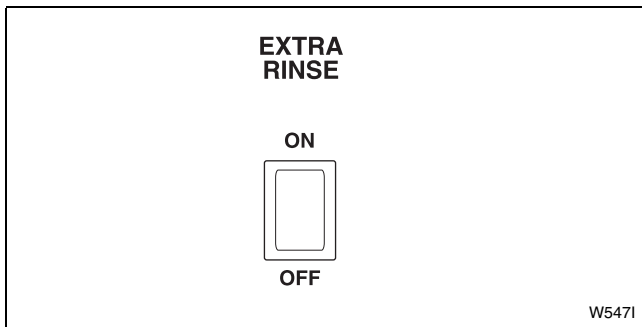

The EXTRA RINSE control is useful for detergent sensitive skin. By pressing the EXTRA RINSE to ON, the REGULAR, PERMANENT PRESS, and DELICATE cycles will each provide an additional rinse. If the extra rinse is desired, press the switch to ON. When the extra rinse is not wanted, OFF should be selected.

- Select the cycle according to the type of fabric being washed. Push the timer knob in and turn clockwise to the desired cycle and wash time. Use the indicator dot on the knob as a guide.

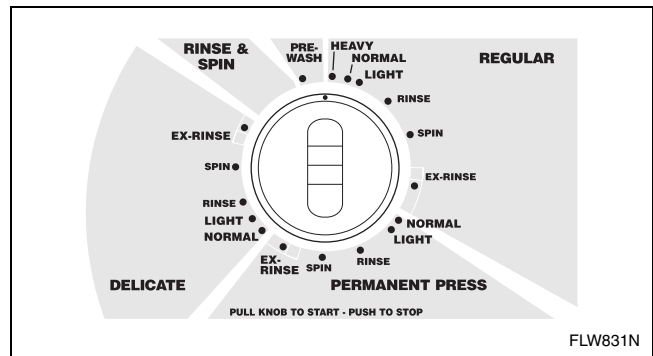

- Pull the timer knob out to start the washer. The DOOR LOCKED light will come on after a short delay, water fill will begin, and wash drum will begin tumbling.

NOTE: Washer door MUST be closed tightly to start washer.

If items need to be added or removed after a cycle has started, push the timer knob in, wait approximately 45 seconds for DOOR LOCKED light to go out, open door, add or remove items, adjust the timer knob (if desired) and pull timer knob out.

There is no agitator on this washer. Instead, the clothing gently tumbles through the water. The wash action consists of a period of tumbling in one direction, a brief pause, and then a reverse tumble in the opposite direction. The pauses are part of the tumble action and add to the uniqueness of the washer. Do not attempt to turn the timer through these pauses; they are part of the cycle.

Operating Instructions

Timer

Although the washer cycles are automatic, the timer may be reset to lengthen, shorten or repeat a portion of a cycle.

To set or reset the timer, push timer knob in to stop the washer. Hold timer knob in firmly while slowly turning it clockwise to the setting desired. Pull timer knob out to start the washer.

DOOR LOCKED Light

When the washer is started, the DOOR LOCKED light will come on after a short delay. The light will turn off 10 to 30 seconds after the cycle is complete.

Out of Balance Load

If at the end of the cycle, the load is dripping wet, the washer has limited the spin speed. This is to prevent damage to the unit if there is a severely unbalanced load.

If this condition occurs, redistribute the load manually and repeat the cycle beginning at the last rinse.

If the condition persists, consider steps discussed in the *Before Washing* section of the Use and Care Guide.

End of Cycle Signal

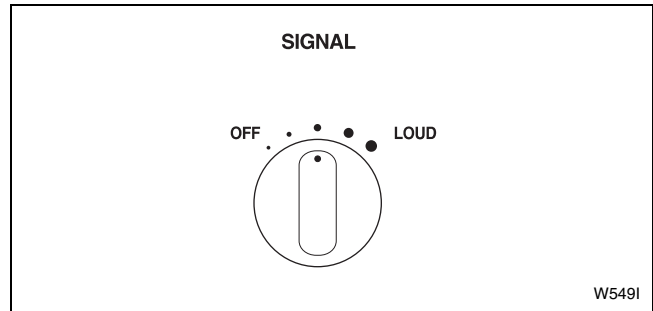

The volume of the signal tone may be set on OFF, LOUD or between the two selections. If a volume level is selected, the signal tone will buzz on and off when the cycle is completed. The signal will stop when the door is opened, or when the timer has advanced to an OFF position.

NOTE: If the signal comes on and remains on, the washer may have sensed an error. Unplug the washer, shut water off to washer and contact a service person.

Available Washing Cycles

The cycles of your washer include several different settings. Refer to *Table 1* for what can be expected during the cycles that you select.

REGULAR Cycle		
	Activity	Water Temperatures
Prewash (Optional)	Fill, Tumble, Rinse & Drain	Hot, Warm or Cold
Heavy, Normal, Light	Fill & Tumble	Hot, Warm or Cold
Spin	Slow Spin	
Rinse*	Fill & Tumble	Warm or Cold
Spin	Slow Spin	
Extra Rinse (Optional)	Fill & Tumble	Warm or Cold
Spin	Medium & Fast Spin	
Fluff	Tumble	
RINSE & SPIN Cycle		
	Activity	Water Temperatures
Rinse	Fill & Tumble	Warm or Cold
Spin	Medium & Fast Spin, Tumble	
PERMANENT PRESS Cycle		
	Activity	Water Temperatures
Normal, Light	Fill & Tumble	Hot, Warm or Cold
Spin	Slow Spin	
Rinse*	Fill & Tumble	Warm or Cold
Spin	Slow Spin	
Extra Rinse (Optional)	Fill & Tumble	Warm or Cold
Spin	Medium Spin	
Fluff	Tumble	
DELICATE Cycle		
	Activity	Water Temperatures
Normal, Light	Fill & Slow Tumble	Hot, Warm or Cold
Spin	Slow Spin	
Rinse*	Fill & Slow Tumble	Warm or Cold
Spin	Slow Spin	
Extra Rinse (Optional)	Fill & Slow Tumble	Warm or Cold
Spin	Slow Spin	
Fluff	Slow Tumble	

* The Rinse setting will give a cold rinse when the optional Extra Rinse is selected.

Table 1

Using Your Dispenser Drawer

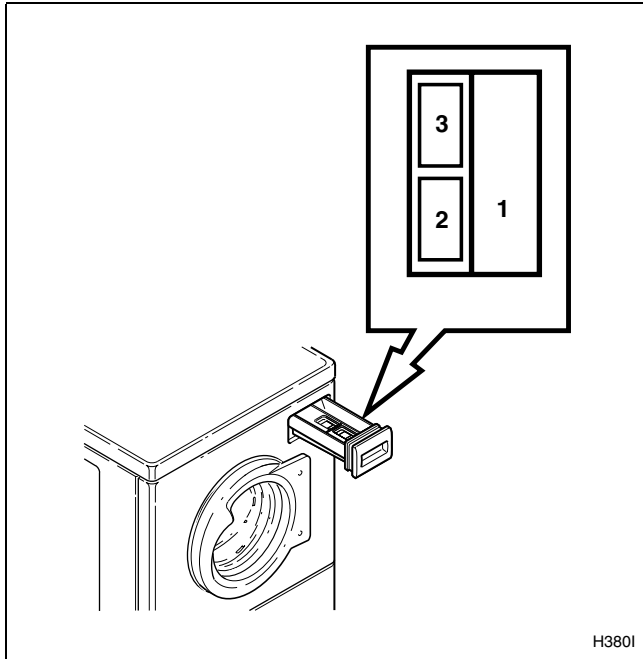

Detergent Compartment

The detergent compartment is located on the right side of the dispenser drawer. Refer to compartment 1 of illustration.

Use low sudsing powdered or liquid detergents that are recommended for use with high efficiency or front loading washers. Powdered bleach can also be used in the dispenser along with the detergent.

NOTE: If using detergents made for topload washers, avoid oversudsing by using 1/2 of the recommended amount.

When adding detergent, use only the recommended amount. Adding too much detergent or using regular sudsing detergent could result in an oversudsing condition, which would require additional rinsing with cold water. Use care when adding detergent so as not to spill into the other compartments. Detergent mixed with fabric softener can make the softener gummy.

NOTE: The normal level of suds should be below center of the door.

Liquid Bleach Compartment

The bleach compartment is located in the left front corner of the dispenser drawer. Refer to compartment 2 of illustration. It has been designed to prevent the dispensing of undiluted bleach onto the clothes load.

Use liquid bleach in the dispenser. **Powdered bleach must not be used in this compartment. Powdered bleach can be used in the detergent compartment only and can be added along with the detergent.**

DO NOT use more than the maximum level indicated for the bleach compartment. Adding more than the maximum amount could result in early dispensing of the product and possible damage to fabrics.

Carefully pour recommended amount of bleach into the compartment before starting wash load.

Be careful not to spill undiluted bleach. It is a strong chemical and can damage some fabrics if it is not properly diluted. Follow bleach manufacturer's label for proper use.

Carefully close dispenser door. Do not allow bleach to spill into other compartments.

Fabric Softener Compartment

The fabric softener compartment is located in the left rear corner of the dispenser drawer. Refer to compartment 3 of illustration.

Use no more than the maximum level indicated for the fabric softener compartment. Adding more than the maximum amount could result in early dispensing of the product and possible staining of fabrics.

Add fabric softener to compartment before beginning washload. The fabric softener will be dispensed during the last rinse cycle.

Carefully close dispenser door. Do not allow softener to spill into other compartments.

To Clean the Dispenser

Remove the dispenser drawer from the washer by firmly pulling the drawer straight out, past the stop position. Rinse dispenser drawer in hot water. A small brush may be used to thoroughly clean out any residue. After cleaning, reinstall the dispenser drawer.

From time to time, water may be discovered in the dispenser drawer. This condition is normal. To remove the water, simply remove the dispenser drawer and pour out the water.

Operating Instructions

Available Water Temperatures

The Hot Wash temperature is determined by the actual temperature of the hot water supplied to the washer. Hot water is the most effective for cleaning but it is not recommended for all fabric types (read labels).

The Warm Wash is useful for providing a thorough cleaning on lightly soiled clothing without damaging fabric or adding to color fading. This washer has a sensor that regulates the incoming water for warm wash and warm rinse and provides an overall temperature of approximately 100°F (38°C).

The Warm Rinse is useful in preventing wrinkles on certain fabrics. Check labels for fabric manufacturer's recommendations.

The Cold Wash is ideal for delicate items. Although its cleaning abilities are not as great as with hot or warm water, it is useful for colors that bleed easily and for sensitive fabrics.

The Cold Rinse is optional in every cycle and is the most beneficial for fabrics. **Cold rinses reduce wrinkling and color fading. In addition, cold rinses will save you money and energy.**

NOTE: The Energy Saver settings, marked with an asterisk (*), show which temperature settings will use the least energy.

NOTE: Always follow manufacturer's care labels.

<p style="text-align: center;">Hot Approximately 120°F (49°C) (or as determined by outside hot water supply)</p>	<ul style="list-style-type: none"> ● Sturdy whites and colorfast items. ● Work clothes. ● Soiled items. ● Diapers.
<p style="text-align: center;">Warm Approximately 100°F (38°C)</p>	<ul style="list-style-type: none"> ● Light and moderately soiled items. ● Non-colorfast or dark colors. ● Permanent press. ● Silks, woolens, nylon, acrylic. ● Rinsing of some items.
<p style="text-align: center;">Cold Approximately 65°F (18°C)</p>	<ul style="list-style-type: none"> ● Non-colorfast items. ● Extra delicate clothing. ● Rinsing of most items.

— **Instrucciones de funcionamiento** —

Número de modelo LTS84B*H

© Copyright 2001, Alliance Laundry Systems LLC



www.comlaundry.com

Pieza No. 800975
Agosto 2001

Instrucciones de funcionamiento

Funcionamiento

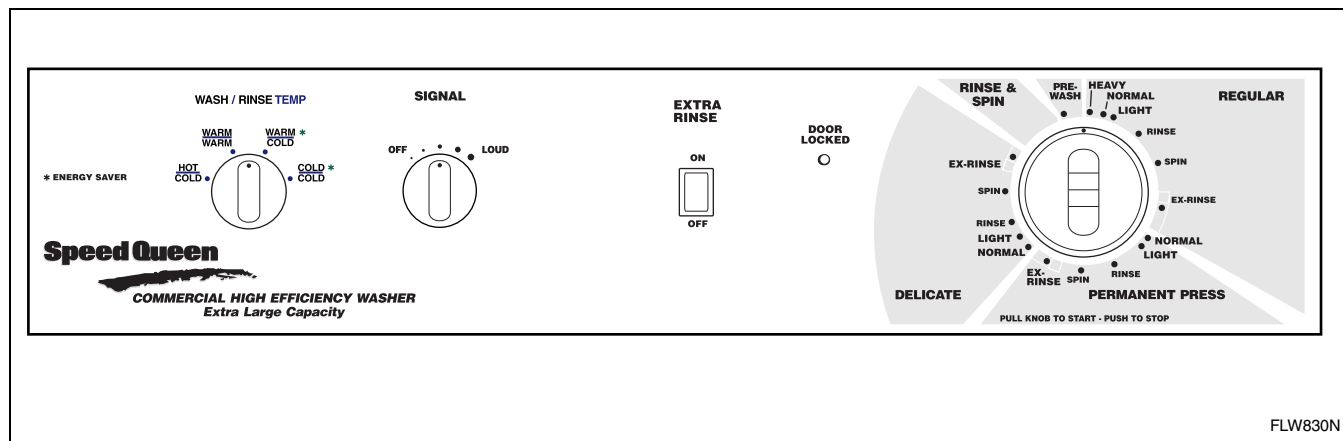

ADVERTENCIA

Para reducir el riesgo de incendios, choques eléctricos y lesiones graves o letales, lea las INSTRUCCIONES IMPORTANTES DE SEGURIDAD de la Guía de uso y cuidado antes de utilizar la lavadora.

W018S

NOTA: Observe en todo momento las etiquetas de cuidado del fabricante.

Establezca el ciclo adecuado

Ciclo de REGULAR (prendas corrientes)

Utilícelo con prendas resistentes, como las de juego o trabajo, toallas, camisetas, etc. La selección de tiempo de lavado dependerá del tipo de tejido y del grado de suciedad. A fin de obtener los mejores resultados al limpiar prendas muy sucias, utilice la calibración de prelavado y un intervalo de lavado más prolongado (un máximo de 15 minutos). Las prendas poco sucias exigen un intervalo de lavado menos prolongado.

El ciclo de REGULAR (prendas corrientes) dispone de cuatro calibraciones: PREWASH (prelavado), HEAVY (colada grande), NORMAL (colada normal) y LIGHT (colada pequeña). La calibración de prelavado se emplea con prendas muy sucias o que tengan manchas.

NOTA: No deberá utilizarse detergente durante el ciclo de PREWASH (prelavado). Al hacer uso de esta calibración, emplee un quitamanchas directamente en las manchas. El detergente deberá añadirse cuando finalice el PREWASH (prelavado).

Ciclo de PERMANENT PRESS (prendas inarrugables)

Utilícelo con prendas inarrugables y tejidos sintéticos. La selección de tiempo de lavado dependerá del tipo de tejido y del grado de suciedad. El ciclo de PERMANENT PRESS (prendas inarrugables) dispone de dos calibraciones: NORMAL (colada normal) y LIGHT (colada pequeña).

Ciclo de DELICATE (prendas delicadas)

Utilícelos con prendas delicadas que, por regla general, anteriormente se lavaban a mano. El ciclo de DELICATE (prendas delicadas) dispone de dos calibraciones: NORMAL (colada normal) y LIGHT (colada pequeña).

Ciclo de RINSE & SPIN (aclarado y centrifugado)

Utilícelo con prendas que sólo precisen aclarado. Este ciclo resulta asimismo útil con el objeto de eliminar la espuma de la lavadora cuando se haya hecho uso de demasiado detergente o de detergente que forma una cantidad normal de espuma.

NOTA: En ciertos casos, el ciclo de RINSE & SPIN (aclarado y centrifugado) quizá no sea suficiente para suprimir totalmente el jabón. Bajo tales circunstancias, es posible que haga falta llevar a cabo un segundo RINSE & SPIN (aclarado y centrifugado).

Instrucciones de funcionamiento

Lavado de la ropa

IMPORTANTE: Antes de utilizar su nueva lavadora, asegúrese de que esté enchufada en un tomacorriente de 120 voltios con las correspondientes toma a tierra y polaridad. Cerciórese de que los tubos de la lavadora se hallen conectados a las respectivas llaves de agua caliente y fría. Compruebe que el tubo de evacuación no esté retorcido y sí se encuentre metido en un sumidero. Consulte las **INSTRUCCIONES DE INSTALACIÓN** en cuanto a los detalles relativos a la adecuada instalación de la lavadora.

IMPORTANTE: Con antelación al primer lavado, utilice un limpiador de uso general o una solución de detergente y agua y un paño humedecido a fin de eliminar del balde de lavado el polvo que se haya acumulado durante el transporte.

1. Prepare las prendas para el lavado. Vacíe los bolsillos y las vueltas y los puños. Reparta las prendas en coladas separadas. Dé tratamiento previo a las áreas con manchas y muy sucias.

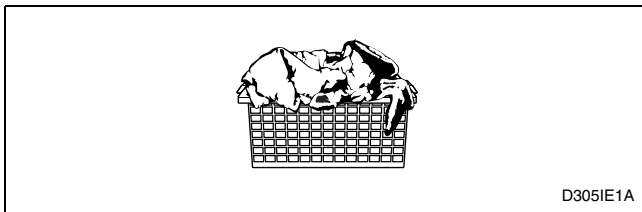

2. Dosifique y añada al cajetín surtidor **detergente que forme poca espuma**, suavizante de tejidos y blanqueador. Consulte la sección que lleva por título *Modo de empleo del cajetín surtidor*.

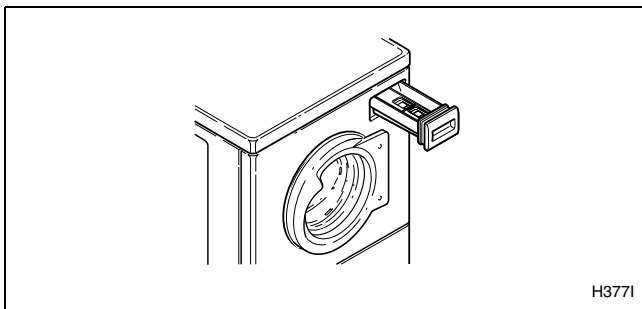

3. Meta las prendas en el tambor de lavado. Consulte la sección de la Guía de empleo y cuidado que lleva por título *Tamaños de las coladas*.

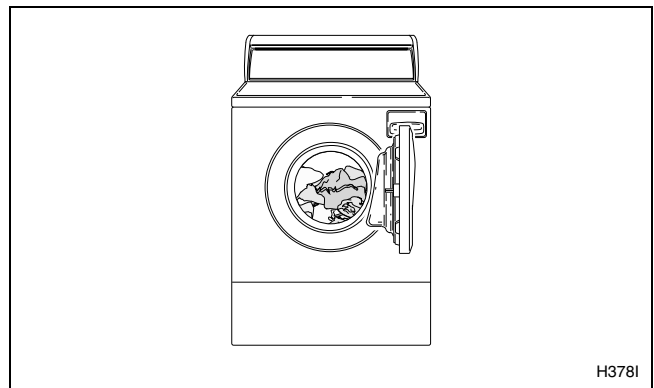

4. Cierre herméticamente la puerta de acceso al tambor. La lavadora no funcionará con esta puerta abierta.

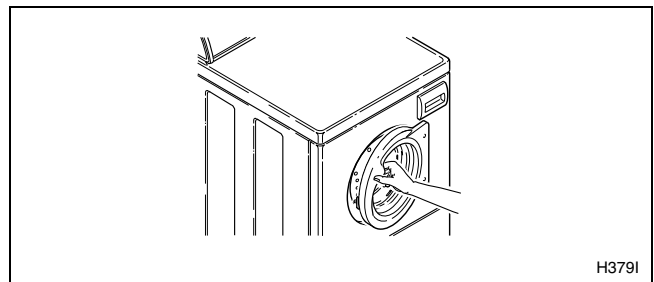

ADVERTENCIA

Para reducir el riesgo de lesiones graves, no anule el interruptor de la compuerta de carga para permitir que la lavadora inicie su ciclo de agitación o centrifugado sin que la compuerta esté bien cerrada.

W095S

5. Fije las temperaturas de WASH/RINSE (lavado y aclarado).

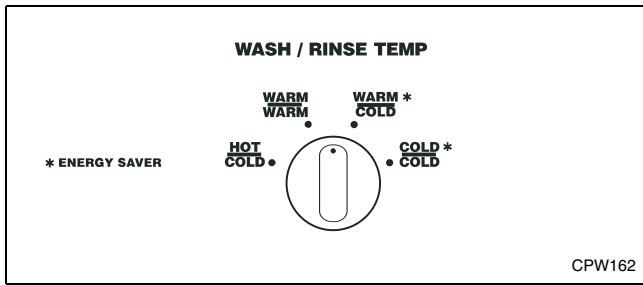

Se dispone de cuatro temperaturas de WASH/RINSE (lavado y aclarado): lavado HOT (caliente) con aclarado COLD (frío), lavado WARM (tibio) con aclarado COLD (frío), lavado WARM (tibio) con aclarado WARM (tibio) y lavado COLD (frío) con aclarado COLD (frío).

Consulte la sección que lleva por título *Temperaturas de agua disponibles* con respecto a la temperatura que mejor se adapte a sus prendas.

PRECAUCIÓN

Es posible que la ventanilla se caliente durante el ciclo de Hot Wash (Lavado con agua caliente).

W326S

6. Si así lo desea, elija un segundo aclarado (EXTRA RINSE).

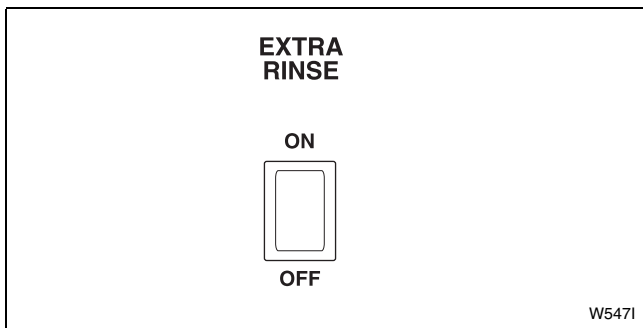

El control de segundo aclarado (EXTRA RINSE) resulta útil si se tiene piel sensible a los detergentes. Poniendo el correspondiente interruptor en la posición ON (activado), los tres ciclos de prendas corrientes, PERMANENT PRESS (prendas inarrugables) y DELICATE (prendas delicadas) brindarán un segundo aclarado. Cuando desee dicho segundo aclarado, coloque este interruptor en la posición ON (activado) y cuando no lo desee, colóquelo en la posición OFF (desactivado).

7. Seleccione el ciclo conforme al tipo de tejido que esté lavándose. Oprima el botón del temporizador y gírelo en el sentido de las manecillas del reloj hasta que llegue al ciclo y al tiempo de lavado deseados. Utilice a modo de orientación el punto indicador que tiene el botón.

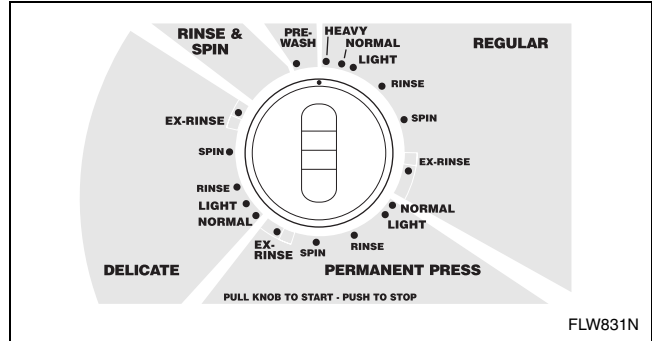

8. Tire del botón del temporizador para poner en marcha la lavadora. Al cabo de un breve período de espera, se iluminará la lámpara DOOR LOCKED (puerta con el pestillo echado), empezará a llenarse de agua el balde y se iniciará la agitación del tambor de lavado.

NOTA: Con el objeto de que la lavadora se ponga en marcha, la puerta de la misma TENDRÁ que hallarse herméticamente cerrada.

Si es preciso meter prendas en la lavadora o sacarlas de ésta una vez que haya comenzado ciclo alguno, oprima el botón del temporizador, espere a que se apague la lámpara DOOR LOCKED (aproximadamente 45 segundos), abra la puerta, meta en la lavadora prendas o sáquelas de la misma, cierre la puerta, ajuste el botón del temporizador (si así lo desea) y tire del mismo.

Esta lavadora no cuenta con agitador propiamente dicho. En lugar de agitarse las prendas, éstas dan vueltas por el agua con delicadeza. La acción de lavado consta de una fase durante la que las prendas dan vueltas en un sentido, una pausa momentánea y, seguidamente, una fase inversa durante la que las prendas dan vueltas en el sentido opuesto. Las pausas constituyen parte de la acción de volteo de las prendas y aumentan la singularidad de la lavadora. No trate de girar el temporizador para evitar estas pausas porque, como ya se ha señalado, son parte integral de los ciclos de lavado.

Instrucciones de funcionamiento

Temporizador

Aunque los ciclos de la lavadora son automáticos, resultará posible recalibrar el temporizador a fin de alargar, acortar o repetir parte de un ciclo.

Para calibrar o recalibrar el temporizador, oprima el botón del temporizador de modo que se detenga la lavadora. Mantenga oprimido firmemente dicho botón del temporizador al tiempo que lo gira lentamente en el sentido de las manecillas del reloj hasta que se sitúe en la calibración deseada. Tire del botón del temporizador para poner en marcha la lavadora.

Lámpara DOOR LOCKED (puerta con el pestillo echado)

Esta lámpara se iluminará al cabo de un breve período de espera cuando se ponga en marcha la lavadora. La misma se apagará de 10 a 30 segundos a continuación de que concluya el determinado ciclo.

Colada desequilibrada

Si al final del ciclo las prendas gotean agua, es que la lavadora ha limitado la velocidad de centrifugado. La finalidad de esta medida radica en prevenir que se deteriore la unidad a causa de una colada considerablemente desequilibrada.

Si se presenta esta condición, vuelva a distribuir la carga a mano y repita el ciclo empezando con el último aclarado.

Si la condición se mantiene, examine los pasos que se plantean en la sección de la Guía de empleo y cuidado que lleva por título *Preparativos para el lavado*.

Señal de conclusión de ciclo

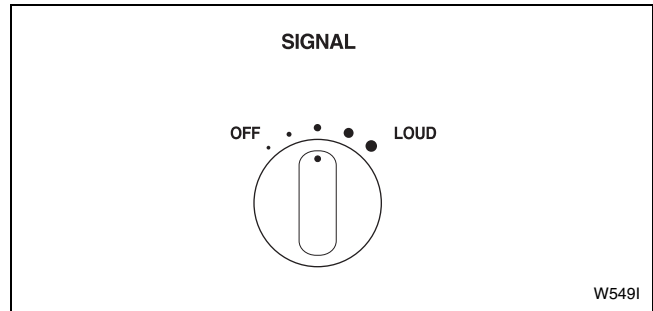

El volumen del tono de la señal podrá ponerse en OFF (sin señal), LOUD (señal potente) o entre estas dos selecciones. Si se elige un nivel de volumen, el tono de la señal sonará intermitentemente cuando concluya un ciclo en cuestión. La señal dejará de sonar cuando se abra la puerta o cuando el temporizador avance a una posición de OFF (inactividad).

NOTA: Si la señal suena persistentemente, es posible que la lavadora haya detectado un error. Desenchúfela, cierre el paso de agua a la misma y póngase en contacto con un encargado de servicio.

Ciclos disponibles de lavado

Los ciclos de su lavadora incluyen varias calibraciones diferentes. Consulte la *Tabla 1* con el objeto de saber a que atenerse durante cada uno de los ciclos que seleccione.

Ciclo de REGULAR (prendas corrientes)		
	Actividades	Temperaturas del agua
Prewash (Prelavado – opcional)	Llenado, agitado, aclarado y vaciado	Caliente, tibia o fría
Heavy, Normal, Light (Coladas grandes, normales y pequeñas)	Llenado y agitado	Caliente, tibia o fría
Spin (Centrifugado)	Centrifugado lento	
Rinse (Aclarado)*	Llenado y agitado	Tibia o fría
Spin (Centrifugado)	Centrifugado lento	
Extra Rinse (Segundo aclarado – opcional)	Llenado y agitado	Tibia o fría
Spin (Centrifugado)	Centrifugado moderado y rápido	
Fluff (Esponjado)	Agitado	
Ciclo de RINSE & SPIN (aclarado y centrifugado)		
	Actividades	Temperaturas del agua
Rinse (Aclarado)	Llenado y agitado	Tibia o fría
Spin (Centrifugado)	Centrifugado moderado y rápido y agitado	
Ciclo de PERMANENT PRESS (prendas inarrugables)		
	Actividades	Temperaturas del agua
Normal, Light (Coladas normales y pequeñas)	Llenado y agitado	Caliente, tibia o fría
Spin (Centrifugado)	Centrifugado lento	
Rinse (Aclarado)*	Llenado y agitado	Tibia o fría
Spin (Centrifugado)	Centrifugado lento	
Extra Rinse (Segundo aclarado – opcional)	Llenado y agitado	Tibia o fría
Spin (Centrifugado)	Centrifugado moderado	
Fluff (Esponjado)	Agitado	
Ciclo de DELICATE (prendas delicadas)		
	Actividades	Temperaturas del agua
Normal, Light (Coladas normales y pequeñas)	Llenado y agitado lento	Caliente, tibia o fría
Spin (Centrifugado)	Centrifugado lento	
Rinse (Aclarado)*	Llenado y agitado lento	Tibia o fría
Spin (Centrifugado)	Centrifugado lento	
Extra Rinse (Segundo aclarado – opcional)	Llenado y agitado lento	Tibia o fría
Spin (Centrifugado)	Centrifugado lento	
Fluff (Esponjado)	Agitado lento	

* Cuando se seleccione el segundo aclarado opcional, el Aclarado dará un aclarado con agua fría.

Tabla 1

Modo de empleo del cajetín surtidor

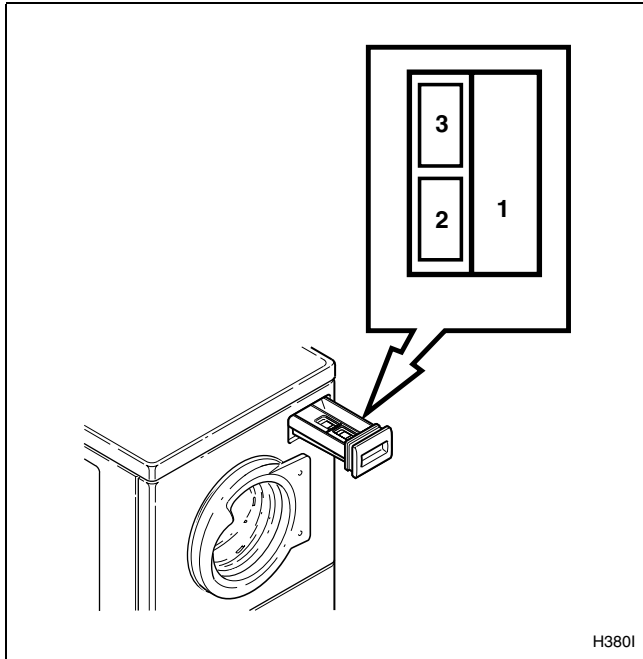

Compartimento del detergente

El compartimento del detergente se encuentra situado al lado derecho del cajetín surtidor. Fíjese en el compartimento 1 de la ilustración.

Utilice detergentes que formen poca espuma o líquidos, los cuales se recomiendan para su uso con lavadoras de alta eficacia o de carga frontal. También podrá echarse en el surtidor blanqueador en polvo junto con el detergente.

NOTA: Si utiliza detergentes elaborados para lavadoras de carga superior, evite el exceso de espuma empleando 1/2 de la cantidad recomendada.

Cuando agregue detergente, utilice únicamente la cantidad recomendada. Agregar demasiado detergente o emplear detergente que forme espuma normal podría tener como resultado una condición de exceso de espuma, la cual haría preciso el ulterior aclarado con agua fría. Ejercite cuidado al agregar detergente de manera que no se vierta en los otros compartimentos. Al mezclarse con el suavizante de tejidos el detergente, el suavizante puede aglutinarse.

NOTA: El nivel normal de espuma deberá quedar por debajo del centro de la puerta.

Compartimento del blanqueador líquido

El compartimento del blanqueador se encuentra situado en el ángulo delantero izquierdo del cajetín surtidor. Fíjese en el compartimento 2 de la ilustración. Se ha ideado a fin de prevenir el que la colada reciba blanqueador sin diluir.

Utilice en este compartimento blanqueador líquido. **No deberá echarse blanqueador en polvo en este compartimento sino exclusivamente en el del detergente, siendo posible añadirlo junto con dicho detergente.**

NO DEBERÁ emplearse más del nivel máximo indicado en el compartimento del blanqueador. Añadir más de la cantidad máxima podría ocasionar el que el producto se surtiese prematuramente, con el posible daño de los tejidos.

Antes de empezar a meter prendas en la lavadora, eche con cuidado en el respectivo compartimento la cantidad recomendada de blanqueador.

Sea precavido de no derramar blanqueador sin diluir. El blanqueador es un compuesto químico muy fuerte y puede dañar ciertos tejidos si no se diluye como es debido. Para su adecuado uso, observe las instrucciones de la etiqueta del fabricante del blanqueador.

Cierre con cuidado la tapa del surtidor. No deje que el blanqueador caiga en otros compartimentos.

Compartimento del suavizante de tejidos

El compartimento del suavizante de tejidos se encuentra situado en el ángulo trasero izquierdo del cajetín surtidor. Fíjese en el compartimento 3 de la ilustración.

No utilice más del nivel máximo indicado en el compartimento del suavizante de tejidos. Añadir más de la cantidad máxima podría ocasionar el que el producto se surtiese prematuramente, con la posibilidad de que se mancharan los tejidos.

Antes de empezar a meter prendas en la lavadora, añada el suavizante de tejidos al respectivo compartimento. El suavizante de tejidos se surtirá durante el último ciclo de aclarado.

Cierre con cuidado la tapa del surtidor. No deje que el suavizante caiga en otros compartimentos.

Limpieza del surtidor

Saque de la lavadora el cajetín surtidor tirando firmemente del mismo hacia el exterior, más allá del tope. Aclare el cajetín surtidor en agua caliente. Podrá hacerse uso de un cepillo pequeño con el objeto de eliminar todo residuo. Vuelva a instalar el cajetín surtidor a continuación de limpiarlo.

En ocasiones, quizá se descubra la presencia de agua en el cajetín surtidor. Esta condición es normal. Para deshacerse del agua, sencillamente quite dicho cajetín surtidor y vierta el agua.

Instrucciones de funcionamiento

Temperaturas de agua disponibles

La temperatura de lavado con agua caliente la establece la temperatura en sí del agua caliente que entre en la lavadora. El agua caliente es la más eficaz para la limpieza, pero no se recomienda con todos los tipos de tejido (lea las correspondientes etiquetas).

El lavado con agua tibia resulta útil para brindar una limpieza a fondo de prendas ligeramente sucias, sin dañar ni desteñir más los tejidos. Esta lavadora cuenta con un sensor que regula el agua que recibe para el lavado y el aclarado tibios y proporciona una temperatura general de aproximadamente 38°C (100°F).

El aclarado con agua tibia es conveniente para prevenir que se arruguen ciertos tejidos. Revise las recomendaciones que aparezcan en las etiquetas de los fabricantes de los tejidos.

El lavado con agua fría resulta ideal con prendas delicadas. A pesar de que la capacidad de limpieza no es tan amplia como con agua caliente o tibia, este tipo de lavado es provechoso con colores que se corran fácilmente y con tejidos sensibles.

El aclarado con agua fría es optativo con cualquiera de los ciclos y es el más beneficioso para los tejidos.

Loas aclarados con agua fría reducen las arrugas y el desteñimiento y, además, ahorran dinero y energía.

NOTA: Las calibraciones de ahorro energético, indicados por medio de un asterisco (*), señalan qué calibraciones de temperatura representarán el menor uso de energía.

NOTA: Observe en todo momento las etiquetas de cuidado del fabricante.

<p>Agua caliente Aproximadamente 49°C (120°F) (o la que permita la línea de agua caliente)</p>	<ul style="list-style-type: none">● Prendas blancas resistentes y de colores inalterables.● Prendas de trabajo.● Prendas sucias.● Pañales.
<p>Agua tibia Aproximadamente 38°C (100°F)</p>	<ul style="list-style-type: none">● Prendas poco y moderadamente sucias.● Prendas de colores no inalterables o de colores oscuros.● Prendas inarrugables.● Prendas de seda, lana, nilón y acrílicas.● Aclarado de ciertas prendas.
<p>Agua fría Aproximadamente 18°C (65°F)</p>	<ul style="list-style-type: none">● Prendas de colores no inalterables.● Prendas extremadamente delicadas.● Aclarado de la mayoría de las prendas.